

# Machines Fabriquant des Plateaux

MACHINE FABRIQUANT DES PLATEAUX à tête simple ou double.

- Modèle ZFV-SC
- Modèle ZFV-DC



## FONCTIONNEMENT

Elle fabrique des plateaux à partir de plaques plates en carton et elle applique des points de colle chaude. Le modèle à double tête travaille simultanément la partie supérieure et inférieure, cette machine est spécialement conçue pour les pâtisseries et les viennoiseries.

## CARACTÉRISTIQUES TECHNIQUES

Commandes manuelles et fonctionnement totalement automatique.

Armoire électrique facilement accessible.

Système d'alimentation pour fabrication de cartons pour positionner horizontalement les plaques.

Équipements de la plus haute qualité : Automate OMRON (option de Siemens), système pneumatique FESTO, appareils électriques TELEMECANIQUE, équipements de collage MELER ou MELTON.

## PRODUITS et SEGMENTS DE MARCHÉ

Alimentation : conserves de fruits et légumes, de viande, de poisson, pâtisserie industrielle, légumes secs, conserves au vinaigre, de champignons.

Boissons : eau, jus, huile, boissons lactées, rafraîchissement, bières, sauces.

# Machines Fabriquant des Plateaux

MACHINE FABRIQUANT DES PLATEAUX à tête simple ou double.

- Modèle ZFV-SC
- Modèle ZFV-DC

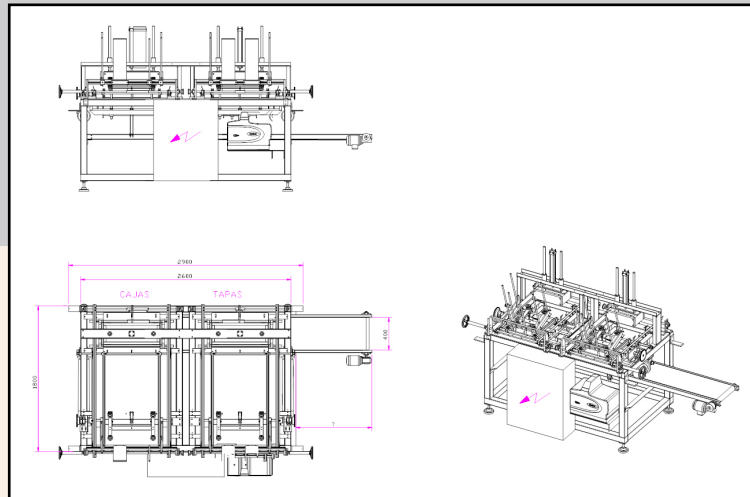
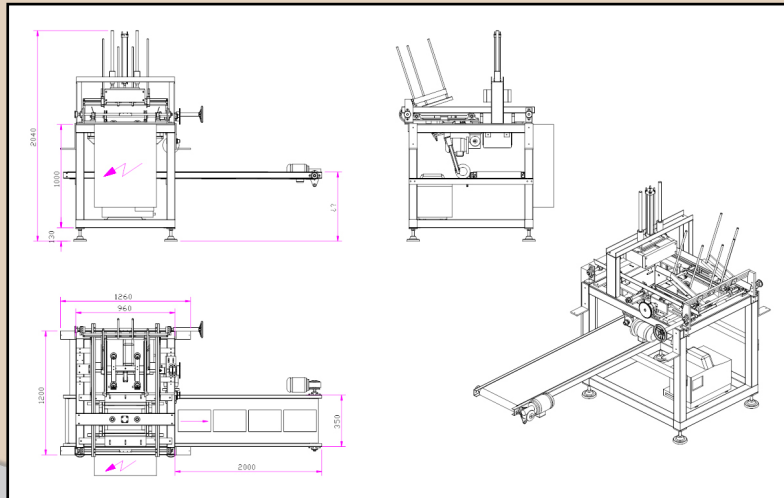

Tensión	220V ó 380V
Dimensiones máximas placa de cartón	600x500mm
Dimensiones mínimas placa de cartón	205x135mm
Potencia total	2 Kw
Peso total línea	700 Kg
Consumo aire	100 l/min
Presión aire	6 atm
Producción ZFV-SC simple cabezal	10-12 p/min
Producción ZFV-DC doble cabezal	(10-12)x2 p/min



## ZORPACK

Polígono Industrial Comarca-2, calle B, Nº 20  
31191 Ezquiroz (Navarra)  
Tel.: +34 948 303 005  
Fax: +34 948 302 644  
E-mail: zorpack@zorpack.com  
www.zorpack.com